



禹重科技 ÜZONGLAB
实验室分析仪器销售中心 | 材料测试服务中心

NEMESIS 9003B/HBT

布氏硬度计
可以进行深度测量



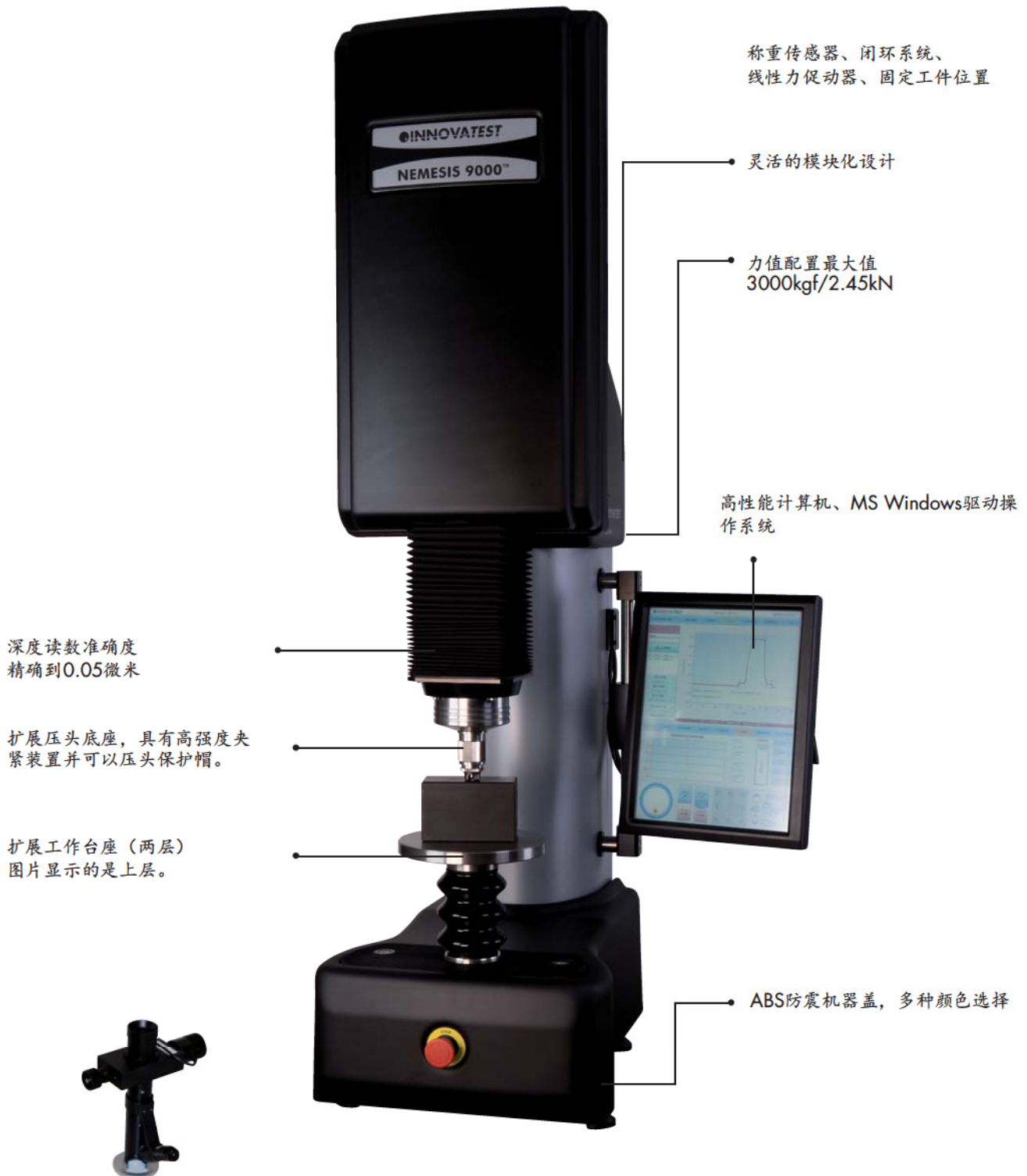

NEMESIS 9003B/HBT
5KGF/49N-3000KGF/2.45KN，具有视频压痕测量系统

NEMESIS 9000RTM代表洛氏硬度测试的最新高端发展水平。该型现代化设计多功能硬度测试仪器，以精密机电一体化部件的应用为基础，结合了创新性技术，凭借超高精密度和先进的图形图像，可以实现最大程度的测试程序控制，可以实现无可比拟的再生再现分析结果。

NEMESIS 9000RTM代表最高水准的洛氏硬度测试，其应用范围覆盖航空发动机零部件、汽车零部件、生产线、一般质量保证及实验室使用，以及NEMESIS 9003B/HBT涉及的所有领域。

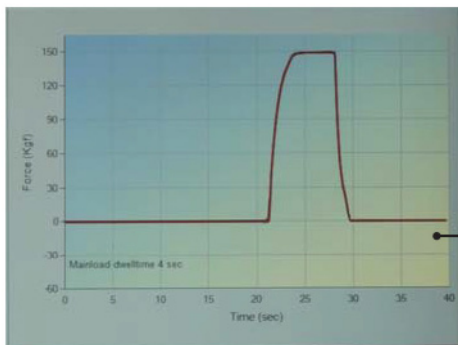

力线图

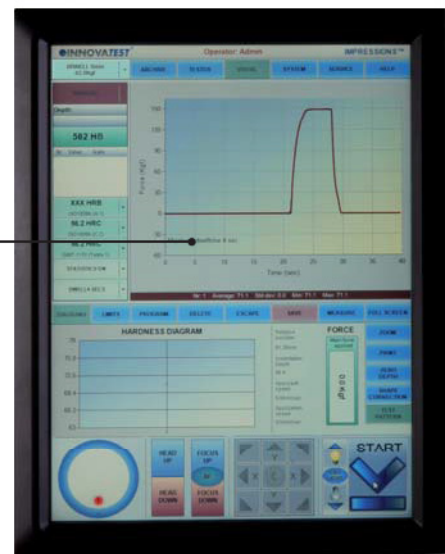

特性

- 符合甚或超过国际标准化组织 (ISO)、美国试验材料学会 (ASTM) 及日本工业标准 (JIS)
- 布氏硬度及布氏深度测量系统(HBT)
- 测试负载范围广/施力范围5kgf/49N -3000kgf/29kN
- 固定工件位置 (无丝杆)
- 下行测试头，可以进行自动工件检测
- 扩展压头底座，具有高强度夹紧装置和压头保护帽。
- 基于计算机的标准INNOVATEST IMPRESSIONSTM 硬度测试固件及数据库文件系统。
- 大型可调15"工业触摸屏。
- 内置式固态硬盘驱动器，可以无限制存储文件。
- 局域网，无线局域网，USB-2，RS-232，打印机与DVI连接。
- 可选：机上内置式驱动器，用于自动Y工作台 (端淬测试) 或X-Y工作台 (型式测试)
- 可自由定义测试型式的硬化层深度、横断面、自由风格等等 (可选)
- 机器盖材料为抗震、抗损并耐火的可回收ABS
- 配件选择面广
- 大型测试件安放，高度=380mm，深度=220mm

NEMESIS 9000RTM 具有一个刚性的线性力促动器，可以将测试头移动到所需位置。该操作可以通过两种方式完成。按下启动按钮，将测试头将降到工件的位置。也可以通过手动高速模式或缓慢移动模式使测试头下降。

技术规格

硬度标尺 9003B	布氏硬度
硬度标尺 9003HBT	布氏硬度、布氏深度(HBT)
加载应用程序	称重传感器、闭环控制, 受力反馈系统
负载范围	5kgf/49N - 3000kgf/29kN
光学系统	布氏显微镜
电子系统	高性能嵌入式微型计算机、MS Windows、15" 全彩触摸屏、自动及手动测量
标准	符合或超过美国试验材料学会E10 (ASTM-E10) , 国际标准化组织6506 (ISO 6506)
测试负载	5kgf/49N, 6.25kgf/62N, 10kgf/98N, 15.625kgf/153N, 20kgf/196N, 25kgf/245N, 30kgf/294.2N, 31.25kgf/306N, 50kgf/490N, 62.5kgf/612N, 100kgf/980.7N, 120kgf/1176N, 125kgf/1225N, 187.5kgf/1838N, 250kgf/2.45kN, 500kgf/4.9kN, 750kgf/7.35kN, 1000kgf/9.8kN, 1500kgf/14.7kN, 3000kgf/29kN
布氏测试范围	HB1: 5kgf/49N, 10kgf/98N, 30kgf/294.2N HB2.5: 6.25kgf/62N, 15.625kgf/153N, 31.25kgf/306N, 62.5kgf/612N, 187.5kgf/1838N HB5: 25kgf/245N, 62.5kgf/612N, 125kgf/1225N, 250kgf/2.45kN HB10: 100kgf/980.7N, 250kgf/2.45kN, 500kgf/4.9kN, 750kgf/7.35kN, 1000kgf/9.8kN, 1500kgf/14.7kN, 3000kgf/29kN HBT: 5kgf/49N, 250kgf/2.45kN 视型号而定
测试周期	全自动, 自动和手动
力公差	<0.5%
力控制	1 - 99秒
连接	USB (4), UTP-RJ45-局域网, 无线局域网, RS232, 自动X-Y工作台
硬度计颜色(标准)	黑色/金属银
垂直位移	300mm
工件安放	最大纵高 380mm, 最大喉深 220mm (自压头中线起)
操作温度	10°C - 35°C, 不凝结
机器尺寸	400mm x 650mm x 1440mm (宽度x深度x高度)
机器重量	190kg
供电电源	100V AC - 240V AC, 50Hz/60Hz, 单相

标准交付

- 200mm 硬化测试台
- 布氏显微镜
- 无线鼠标和键盘
- 电源线
- 四个可调式支脚
- INNOVATEST®校准证书
- 安装及用户手册

可选配件

- 认证压头
(英国皇家认可委员会UKAS、德国校准认可机构DKD、美国试验材料学会ASTM)
- 工厂标准硬度块
- 认证标准硬度块
(英国皇家认可委员会UKAS、德国校准认可机构DKD、美国试验材料学会ASTM)
- 80mm硬化V型转台
- 350mm x 250mm大型测试台
T型槽以及丝杆适配器
- 450mm x 350mm 特大号测试台，
具有凹槽与支架
- 汽缸盖/汽缸体试台， 650mm x 400mm
- 自动X-Y工作台、自动转台/倾斜台
- 内置式5轴支持驱动器
- 布氏光学扫描系统
- 坚固耐用的试台及储藏柜



NEMESIS 9003B/HBT配有
ø200mm标准试台。



NEMESIS 9003B/HBT 可以配
装手动及自动X-Y工作台。
以上图片显示的是光学250Kgf
自动X-Y工作台。



可选450mm x 350mm大型试台，
具有T型槽，
可以用于大型重型工件。

订单明细

NEMESIS 9003B

布氏硬度计，
试验力范围5kgf/49N-3000kgf/29kN

NEMESIS 9003HBT

布氏硬度计，可进行深度测量HBT，
试验力范围5kgf/49N-3000kgf/29kN

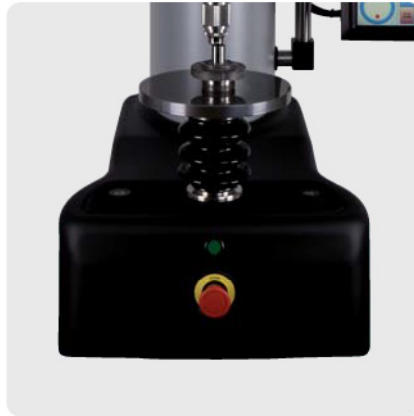
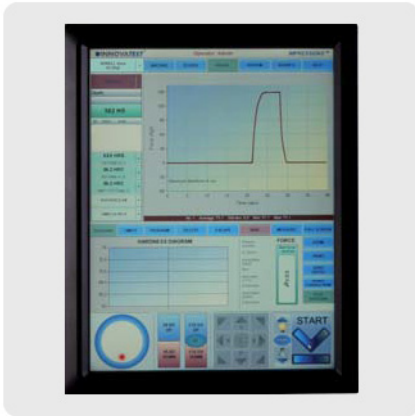

NEMESIS 9003B/HBT具有一个高级报告生成程序，可以打印复杂的定制结果报告及统计资料。

NEMESIS 9003B/HB可以配装自动电动丝杆（可选），轻易定位工件。

IMPRESSIONS™ 硬度测试固件及工作流程控制。



技术图纸

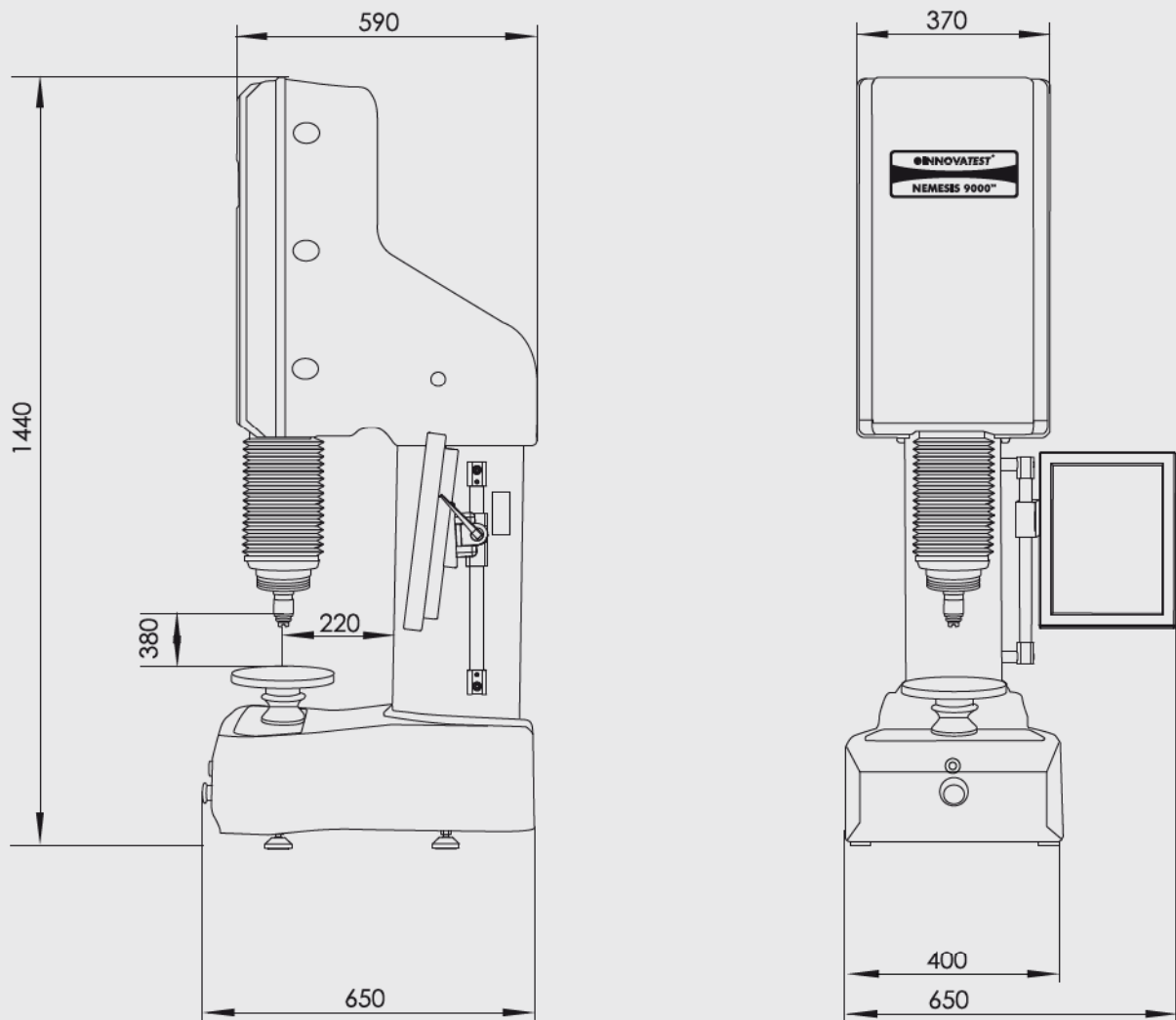

所有尺寸单位均为 mm

封底

禹重科技 ÜZONGLAB

实验室分析仪器销售中心 | 材料测试服务中心

全国销售和售后服务电话: 400-808-4598
邮箱: shanghai@uzong.cn 网址: www.uzong.cn
地址: 上海市闵行区春申路2525号芭洛商务大楼(201104)

INT3-260 120713

公司总部

生产, 经销与服务

INNOVATEST Europe BV

Borgharenweg 140
6222 AA Maastricht (The Netherlands)
Phone: +31 43 3520060
Fax: +31 43 3631168
Email: info@innovatest-europe.com

INNOVATEST Benelux BVBA

销售与服务
Phone: +32 12 779002
Fax: +32 12 779003
E-mail: info@innovatest-benelux.com

INNOVATEST Shanghai Co., Ltd.

销售与服务
中国上海市闵行区金都路1165弄123号南方都市园2号楼
邮编: 201108
电话: +86 21 60906200
传真: +86 21 60912595
E-Mail: info@innovatest-shanghai.com

产品或者产品技术参数可能随着新技术不断发展更新而变化。

我们保留(在不预先告知的情况下)更改和修正此目录册中产品的设计和详细标准的所有权利。

建议您联系我们的销售部门获得实时更新的产品信息

等。

版权所有

www.innovatest-europe.com